

Un nouveau standard d'innovation _____

InBody 970



Un Nouveau Standard d'Innovation

InBody fait continuellement évoluer la façon dont la composition corporelle est mesurée et élargit ses applications dans divers domaines.

Avec pour mission de fournir l'analyse de composition corporelle la plus fiable et innovante, InBody présente maintenant la prochaine génération d'analyseur de composition corporelle, le InBody970.

Le InBody970 est équipé de la technologie de pointe 3MHz et d'un nouveau design ergonomique pour convenir au mieux à divers types de patients avec différentes conditions et spécialités médicales jamais vue auparavant.





Design Innovant

Technologie de mesure précise à 3MHz d'InBody

7 Feuilles de résultat différentes pour une analyse en profondeur

Mesure Intelligente InBody

InBody970

Mise en avant du InBody 970

Design innovant

Le InBody 970 offre un nouveau look homogène toujours avec le sens du détail. Son design à la tête concave protège la confidentialité du sujet pendant la mesure, tout en améliorant la visibilité de l'utilisateur. Les électrodes en acier inoxydable et le socle de l'appareil améliorent la conductivité et permettent une portée jusqu'à 300 kg.

Technologie de mesure précise à 3 MHz d'InBody

À mesure que la fréquence augmente, l'électricité devient plus difficile à contrôler dans le corps humain, pouvant éventuellement entraîner des mesures d'impédance irrégulières. La technologie InBody a surmonté cette limite et a réalisé l'exploit de contrôler la fréquence de 3MHz. La fréquence 3MHz est capable de pénétrer plus efficacement les membranes cellulaires humaines et donc mieux refléter l'Eau Intracellulaire par rapport aux basses fréquences. Cela nous permet alors de différencier l'Eau Intracellulaire et l'Eau Extracellulaire, résultant en une analyse plus précise de l'eau corporelle totale.

7 Feuilles de Résultat différentes pour une analyse approfondie

- La Feuille de Résultat d'Évaluation peut être utilisée pour évaluer et comparer la composition corporelle selon l'âge.
- La Feuille de Résultat de Recherche intègre les paramètres fréquemment utilisés et fournit des graphiques segmentés qui offrent une analyse plus complète.
- La Feuille de Résultat de Comparaison fournit un graphique de Cole-Cole ainsi que d'autres paramètres pour comparer les résultats précédents et actuels.
- La Feuille de Résultat de la Graisse Viscérale peut être utilisée pour surveiller les changements dans la graisse sous-cutanée et viscérale.
- * La Feuille de Résultat de Composition Corporelle, Feuille de Résultats de Composition Corporelle pour enfants, Feuille de Résultat d'Eau Corporelle, sont également disponibles.

Mesure intelligente InBody

Le processus d'identification peut être effectué rapidement et facilement en utilisant le InBody BAND, le lecteur d'empreintes digitales ou de codes-barres.



La Technologie InBody



Évaluation de la composition corporelle par âge basée sur les données InBody

InBody fournit des graphiques spécifiques à l'âge pour chaque paramètre d'analyse de la composition corporelle en fonction de données InBody accumulées à l'échelle mondiale. Avec cela, une analyse complète est fournie afin que vous puissiez comparer vos données aux données du groupe d'âge jeune (T-score) et du même groupe d'âge (Z-score).

Multi-fréquence pour une analyse approfondie

Les basses fréquences ne traversent pas bien les membranes cellulaires, elles reflètent donc principalement l'EEC, tandis que les hautes fréquences traversent les membranes cellulaires et reflètent donc à la fois l'EEC et l'EIC. En utilisant des multifréquences, InBody mesure l'EEC et l'EIC séparément et mesure l'ECT avec précision pour vérifier l'équilibre hydrique. En tant que dernière avancée technologique, InBody utilise la fréquence 3Mhz, qui permet la mesure précise d'un type plus diversifiée de patients et de sujets avec des compositions corporelles particulières. De plus, cette technologie assure également la stabilité de mesure d'autres fréquences même en cas d'interférences extérieures.

* EEC : Eau Extracellulaire, EIC : Eau Intracellulaire, ECT : Eau Corporelle Totale

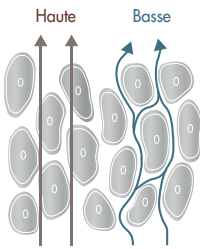

Haute reproductibilité assurée par des électrodes tactiles à 8 points

InBody a placé un total de 8 électrodes - une électrode de courant et une électrode de tension sur chaque poignée et repose-pieds. Avec cette conception d'électrode, InBody maintient le point de départ de chaque mesure. Même si les postures de mesure sont modifiées ou si plusieurs mesures sont faites, l'appareil permet une reproductibilité élevée.

Données de réactance multifréquence pour une utilisation clinique améliorée

La réactance est une résistance qui se produit dans les membranes cellulaires, qui est liée à la santé cellulaire comme la masse cellulaire somatique, l'intégrité structurelle et le niveau fonctionnel physiologique de la cellule. En plus de la fréquence à 50kHz, InBody a amélioré la technologie de mesure de réactance segmentaire avec les fréquences 5kHz et 250 kHz. Grâce à cela, InBody fournit plus de paramètres qui peuvent être utilisés dans divers domaines cliniques pour pré-dépister les maladies et évaluer l'état nutritionnel.

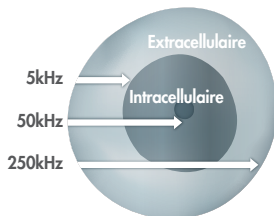

Mesure segmentaire directe - BIA

Chacun de nos segments corporels est différent en longueur et en section transversale. Les bras et les jambes sont plus longs et plus étroits par rapport au tronc, de sorte que leurs valeurs d'impédance sont supérieures au tronc. D'autre part, le tronc est plus court et plus large que les bras et les jambes, donc sa valeur d'impédance est plus faible. Cependant, la masse musculaire du tronc représente près de la moitié de la masse musculaire de tout le corps, c'est pourquoi un petit changement d'impédance dans le tronc a un plus grand impact sur la quantité de masse musculaire du corps entier. Par conséquent, le tronc doit être mesuré séparément afin de mesurer avec précision la masse musculaire de tout le corps.

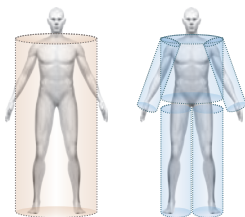

Pas d'estimations empiriques

L'analyse InBody n'utilise pas de données empiriques selon l'âge, le sexe et le niveau d'activité pour déterminer la composition corporelle.

Ce n'est que pour l'évaluation des valeurs obtenues que l'on se base sur des plages de référence selon l'âge et le sexe.

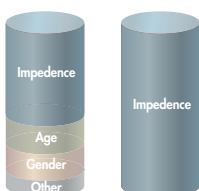

Les Applications de InBody



Nutrition

Surveiller les changements de composition corporelle pour une évaluation nutritionnelle.

Kim, H.S., Lee, E.S., Lee, Y.J., Jae Ho Lee, C. T.L., & Cho, Y.J (2015) Clinique Application de l'analyse d'impédance bioélectrique et de son angle de phase pour l'Évaluation nutritionnelle des patients gravement malades. *Journal de la société coréenne pour la nutrition parentérale et entérale*, 7(2), 54-61
Parenteral and Enteral Nutrition, 7(2), 54-61

Néphrologie

Obtenez des informations utiles sur l'hydratation et l'état nutritionnel.

Ando, M., Suminaka, T., Shimada, N., Asano, K., Ono, J. I., Jikuya, K. et Mochizuki, S. (2018). L'équilibre hydrique du corps chez les patients hémodialysés reflète circulatoire et l'état des fluides corporels. *Tourillon de biorhéologie*, 32(2), 46-55.

Rééducation

Surveiller les blessures et la récupération post-chirurgicale.

Yoshimura, Y., Bise, T., Nagano, F., Shimazu, S., Shiraiishi, A., Yamaga, M. et Koga, H. (2018). Inflammation systémique au stade de récupération d'un AVC : son association avec une sarcopénie et de mauvais résultats en réadaptation fonctionnelle. *Progrès dans la Médecine de réadaptation*, 3, 20180011.

Sports professionnels

Gérer la composition corporelle pour améliorer les performances et minimiser les risques de blessures.

Almajan-Guta, B., Rusu, A.M., Nagel, A., & Avram, C. (2015). Fréquence des blessures et composition corporelle des joueurs de rugby d'élite roumains. *Éducation physique de Timisoara et Journal de réhabilitation*, 8(15), 17-21.



Gériatrique

Surveiller la masse musculaire et le déséquilibre musculaire pour dépister la sarcopénie avec l'IMS, qui sont liés aux risques de chute et de fragilité.

Yoshimura, Y., Wakabayashi, H., Bise, T. et Tanoue, M. (2018). La prévalence de la sarcopénie et son association avec les activités de la vie quotidienne et la dysphagie chez les patients hospitalisés en salle de rééducation convalescente. *Nutrition clinique*, 37(6), 2022-2028.

Cardiologie

Pré-dépister les facteurs de risque des maladies cardiovasculaires.

Thomas, E., Gupta, P.P., Fonarow, G.C. et Horwich, T.B. (2019). Analyse d'impédance Bioélectrique de la composition corporelle et de la survie chez les patients cardiaques. *Cardiologie clinique*, 42(1), 129-135.

Une technologie validée par plus de 3000 études scientifiques

Étude 1 HAUTE PRÉCISION ET REPRODUCTIBILITÉ DE LA MASSE NON GRASSE ET SON POURCENTAGE & MESURES DE GRAISSE CORPORELLE COMPARÉES À DEXA

La mesure (moyenne \pm SD) pour FFM avec DXA était de $52,8 \pm 11,0$ et BIA était de $53,6 \pm 11,0$. Le delta (S-MFBIA vs DXA) était de $0,8 \pm 2,2$ (limites d'accord de 5 % -3,5 à +5,2), et le coefficient de corrélation de concordance (CCC) était de 0,98 (IC à 95 %, 0,97 à 0,98). Les mesures (moyenne \pm SD) pour le PBF avec DXA étaient de $37,5 \pm 10,6$ % et le S-MFBIA était de $36,6 \pm 11,3$ %. Delta (S-MFBIA vs DXA) était de $-0,9 \pm 2,6$ (5% limites d'accord 6,0 à +4,2), et le CCC était de 0,97 (IC à 95 %, 0,96 à 0,98).

Hurt, Ryan T., et al. "La comparaison de l'analyse d'impédance bioélectrique multifréquence segmentaire et de l'absorptiométrie à rayons X à double énergie pour l'estimation de la masse sans graisse et du pourcentage de graisse corporelle dans une population ambulatoire." *Journal of Parenteral and Enteral Nutrition* (2020).

Étude 2 HAUTE CORRÉLATION AVEC LA MÉTHODE DE DILUTION D2O POUR L'EAU CORPORELLE TOTALE

L'étude a conclu que le dispositif BIA InBodyS10 présentait une bonne précision test-retest (% CV = 5,2 brut ; 1,1 après élimination des valeurs aberrantes) et haute précision à D2O pour l'eau corporelle totale [TBWD2O = 0,956 TBWBIA, R2 = 0,92, erreur quadratique moyenne racine (RMSE) = 2,2 kg]. Les estimations du pourcentage de graisse de DXA, ADP, D2O et BIA ont toutes montré une forte corrélation avec le Modèle Loman

Ng, Bennett K., et al. "Validation de l'évaluation rapide de la composition corporelle à 4 composants avec l'utilisation de l'absorptiométrie à rayons X à double énergie et analyse d'impédance bioélectrique." *Le journal américain de nutrition clinique* 108.4 (2018) :708-715.

Étude 3 HAUTE PRÉCISION AVEC LA TOMOGRAPHIE NUMÉRIQUE POUR LA MASSE MUSCULAIRE

Il a été suggéré que l'estimation de la masse musculaire à l'aide de DXA et BIA (InBody720) est un méthode préférée pour le diagnostic de la sarcopénie chez les greffés rénaux. Les dispositifs DXA et InBody ont montré une forte corrélation avec CT.

Yanishi, M., et al. "L'absorptiométrie à rayons X à double énergie et l'analyse de la bioimpédance sont cliniquement utiles pour mesurer la masse musculaire dans les reins receveurs de greffe atteints de sarcopénie." *Procédure de transplantation*. Vol.50.No.1.Elsevier, 2018.

Étude 4 HAUTE CORRÉLATION DE LA MASSE SANS GRAS ENTRE DEXA ET INBODY970

Au total, 150 résultats ont été analysés, à l'exclusion des données en double provenant du même sujet. La masse libre de graisse mesurée par InBody970 avait une très forte corrélation avec DEXA de $R^2=0,983$ ou plus. (valeur P < 0,05)

* Validation en interne par InBody

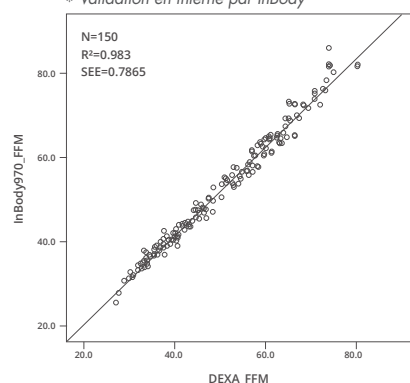

* Total: 150 Homme : 74, Femme : 76

FFM(kg)	Total	Homme	Femme
	Mean \pm SD(range)	Mean \pm SD(range)	Mean \pm SD(range)
DEXA	49.09 \pm 12.95(27.2~80.8)	59.49 \pm 9.19(37.6~80.8)	38.97 \pm 6.42(27.2~57.6)
InBody970	50.92 \pm 13.60(25.4~86.0)	61.77 \pm 10.06(38.6~86.0)	40.35 \pm 6.34(25.4~57.7)

Feuille de Résultat de Composition Corporelle

InBody

[InBody970] [Yscope]

ID | Height | Age | Gender | Test Date / Time

1 Analyse de Composition Corporelle

	Valeurs	Eau Corporelle Totale	Masse Maigre	Masse non Grasse	Poids
Eau Corporelle Totale (L)	27.4 (26.4 ~ 32.2)	27.4	34.9 (33.8 ~ 41.4)	37.1 (35.8 ~ 43.8)	59.1 (43.9 ~ 59.5)
Protéines (kg)	7.1 (7.0 ~ 8.6)	non-osseus			
Minéraux (kg)	2.64 (2.44 ~ 2.98)				
Masse grasse (kg)	22.0 (10.3 ~ 16.5)				

2 Analyse Muscle-Graisse

	Au-dessous	Normal	Au-dessus
Poids (kg)	55 70 85 100 115 130 145 160 175 190 205 %		59.1
MMS (kg) Masse Musculaire Squelettique	70 80 90 100 110 120 130 140 150 160 170 %		19.5
Masse grasse (kg)	40 60 80 100 160 220 280 340 400 460 520 %		22.0

3 Bilan morphologique

	Au-dessous	Normal	Au-dessus
IMC (kg/m ²) Indice de Masse Corporelle	10.0 15.0 18.5 22.0 25.0 30.0 35.0 40.0 45.0 50.0 55.0		24.0
TGC (%) Taux de Graisse Corporelle	8.0 13.0 18.0 23.0 28.0 33.0 38.0 43.0 48.0 53.0 58.0		37.2

4 Analyse Segmentaire de la Masse Maigre

	Au-dessous	Normal	Au-dessus	Ratio EEC
Bras Droit (kg) (%)	55 70 85 100 115 130 145 160 175 %	2.00 101.2		0.378
Bras Gauche (kg) (%)	55 70 85 100 115 130 145 160 175 %	1.91 97.1		0.378
Tronc (kg) (%)	70 80 90 100 110 120 130 140 150 %	17.7 99.0		0.398
Jambe Droite (kg) (%)	70 80 90 100 110 120 130 140 150 %	5.24 84.2		0.403
Jambe Gauche (kg) (%)	70 80 90 100 110 120 130 140 150 %	5.15 82.7		0.404

5 Analyse du ratio EEC

	Au-dessous	Normal	Au-dessus
Ratio EEC	0.320 0.340 0.360 0.380 0.390 0.400 0.410 0.420 0.430 0.440 0.450		0.398

6 Historique de la Composition Corporelle

Poids (kg)	65.3	63.9	62.4	61.8	62.3	60.9	60.5	59.1
MMS (kg) Masse Musculaire Squelettique	20.1	20.0	19.7	19.7	19.8	19.7	19.8	19.5
TGC (%) Taux de Graisse Corporelle	41.3	40.7	39.2	39.0	39.4	38.6	37.7	37.2
Ratio EEC	0.399	0.398	0.396	0.396	0.397	0.396	0.398	0.398
<input checked="" type="checkbox"/> Recent <input type="checkbox"/> Total	20.07.21 15:11	20.08.27 14:58	20.09.20 15:02	20.11.23 15:23	20.12.21 15:00	21.02.19 14:52	21.03.20 15:12	21.03.31 15:44

7 Score InBody

67 / 100 Points

* Le score InBody reflète l'évaluation de la composition corporelle en un chiffre. Une personne musclée peut obtenir plus de 100 points.

8 Surface de graisse viscérale

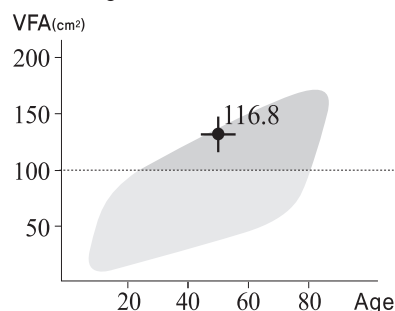

9 Recommandations

Poids Cible 51.7 kg
Recommandations -7.4 kg
Masse grasse -10.1 kg
Masse musculaire +2.7 kg

10 Paramètres de recherche

Eau intracellulaire 16.5 L (16.3~19.9)
Eau extracellulaire 10.9 L (10.0~12.2)
Métabolisme de Base 1171 kcal (1255~1451)
Rapport Taille-Hanche 0.94 (0.75~0.85)
Masse Cellulaire Active 23.6 kg (23.4~28.6)
IMS 5.8 kg/m²

11 Angle de Phase du Corps Entier

ϕ (°) 50 kHz | 4.0°

12 Angle de Phase Segmentaire

ϕ (°) 5 kHz	RA	LA	TR	RL	LL
50 kHz	1.7	4.7	1.7	1.6	4.5
250 kHz	4.1	5.7	4.0	3.8	4.3
	3.8	5.6	2.9	2.9	2.9

13 Impédance

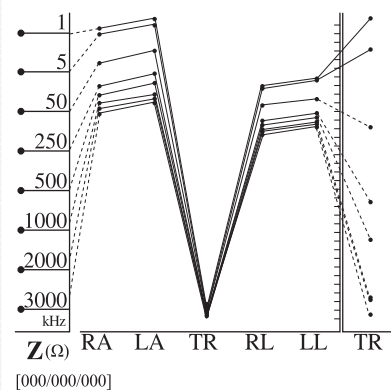

Interprétation de la Feuille de Résultat

1 Analyse de composition corporelle

Le poids du corps est la somme de l'eau corporelle totale, des protéines, des minéraux et de la masse grasse corporelle. Maintenez une composition corporelle équilibrée pour rester en bonne santé.

2 Analyse Muscle – Graisse

L'équilibre entre la masse musculaire squelettique et la masse grasse corporelle est un indicateur clé de la santé. L'analyse de la graisse musculaire montre cet équilibre en comparant la longueur des barres pour le poids, la masse musculaire squelettique et la masse grasse corporelle.

3 Bilan Morphologique

Une analyse précise de l'obésité ne peut pas être effectuée à l'aide de l'IMC, mais le rapport entre la graisse corporelle et le poids, appelé pourcentage de graisse corporelle, doit être évalué. Le InBody970 peut détecter des risques cachés pour la santé comme l'obésité sarcopénique, dans laquelle une personne semble mince à l'extérieur mais a un pourcentage élevé de graisse corporelle.

4 Analyse Segmentaire de la Masse Maigre

L'analyse de la masse maigre dans chaque segment permet d'identifier les déséquilibres et la masse maigre insuffisamment développée, ce qui peut être utilisé pour développer des programmes d'exercices ciblés. La masse maigre des bras, du tronc et des jambes est représentée par deux barres. La barre supérieure montre la quantité de masse maigre dans un segment par rapport au poids idéal, et la barre inférieure montre à quel point la masse maigre est suffisante pour supporter votre poids actuel.

5 Analyse Ratio EEC

Le rapport d'eau extracellulaire montre l'état d'équilibre de l'eau corporelle. Le rapport entre l'eau intra/extracellulaire reste constant à environ 3: 2 chez les individus en bonne santé, et lorsque cet équilibre est rompu, un œdème peut survenir.

6 Historique de la composition corporelle

À l'aide de l'historique de composition corporelle, vous pouvez surveiller les changements de poids, de masse musculaire squelettique, de pourcentage de graisse corporelle et de rapport EEC. Faire des Bilan InBody réguliers et surveiller les changements dans la composition corporelle est un bon pas vers une vie plus saine.

7 Score InBody

Index unique créé par InBody pour faciliter la compréhension de l'état actuel de la composition corporelle. La plage standard se situe entre 70 et 90 points et, en fonction du contrôle du poids, le point +, - à partir de 80 points.

8 Surface de Graisse Viscérale

La surface de graisse viscérale est la surface estimée de graisse entourant les organes internes de l'abdomen. Maintenez une zone de graisse viscérale inférieure à 100 cm² pour minimiser le risque de maladies liées à la graisse viscérale. Avec le Yscope, le InBody970 fournit une analyse plus précise de la graisse abdominale en mesurant séparément l'impédance abdominale.

9 Contrôle du poids

Le contrôle du poids indique le poids, la graisse et la masse musculaire recommandés pour un corps en bonne santé. Le '+' signifie gagner et le '-' signifie perdre. Utilisez le contrôle du poids pour définir votre propre objectif.

10 Paramètres de recherches

Divers paramètres de recherche sont fournis, tels que le taux métabolique basal, le rapport taille-hanche, le degré d'obésité, l'indice de masse musculaire squelettique (IMMS), la masse cellulaire corporelle, etc.

11 Angle de phase du corps entier

L'angle de phase est lié à l'état de santé de la membrane cellulaire. Le renforcement de la membrane cellulaire et de la fonction structurelle augmentera l'angle de phase, tandis que des dommages ou une diminution de la fonction entraîneront une diminution de l'angle de phase.

12 Angle de phase segmentaire

L'angle de phase segmentaire indique l'angle de phase de chaque partie du corps, représentant le niveau d'intégrité structurelle et la fonction de la membrane cellulaire.

13 Impédance

L'impédance est la résistance qui se produit lorsqu'un courant alternatif faible est appliqué au corps humain. InBody visualise l'impédance avec le graphique. Vous pouvez facilement détecter s'il y a une erreur d'impédance inversée en vérifiant les lignes croisées dans le graphique d'impédance. Sous le graphique d'impédance, vous pouvez également vérifier les codes d'erreur.

Feuille de Résultat d'Eau Corporelle

InBody Body Water [InBody970] [Yscope]

ID	Height	Age	Gender	Test Date / Time
----	--------	-----	--------	------------------

Analyse de Composition de l'Eau Corporelle

	Au-dessous	Normal	Au-dessus
ECT Eau Corporelle Totale (L)	40 60 90 100 110 140 160 180 200 220 240 %	27.4	
EIC Eau Intracellulaire (L)	40 60 90 100 110 140 160 180 200 220 240 %	16.5	
EEC Eau Extracellulaire (L)	70 80 90 100 110 120 130 140 150 160 170 %	10.9	

Analyse du Ratio EEC

	Au-dessous	Normal	Au-dessus
Ratio EEC	0.320 0.340 0.360 0.380 0.390 0.400 0.410 0.420 0.430 0.440 0.450	0.398	

Analyse Segmentaire de l'Eau Corporelle

	Au-dessous	Normal	Au-dessus
Bras Droit (L)	40 60 80 100 120 140 160 180 200 220 240 %	1.55	
Bras Gauche (L)	40 60 80 100 120 140 160 180 200 220 240 %	1.49	
Tronc (L)	70 80 90 100 110 120 130 140 150 160 170 %	13.8	
Jambe Droite (L)	70 80 90 100 110 120 130 140 150 160 170 %	4.12	
Jambe Gauche (L)	70 80 90 100 110 120 130 140 150 160 170 %	4.05	

Analyse Segmentaire de l'Eau Extracellulaire

	Bras Droit	Bras Gauche	Tronc	Jambe Droite	Jambe Gauche
Au-Dessus					
Légèrement au-dessus			0.398	0.403	0.404
Normal	0.378	0.378			

Historique de Composition de l'Eau Corporelle

	20.07.21 15:11	20.08.27 14:58	20.09.20 15:02	20.11.23 15:23	20.12.21 15:00	21.02.19 14:52	21.03.20 15:12	21.03.31 15:44
Poids (kg)	65.3	63.9	62.4	61.8	62.3	60.9	60.5	59.1
ECT Eau Corporelle Totale (L)	28.3	28.0	28.0	27.9	27.9	27.6	27.8	27.4
EIC Eau Intracellulaire (L)	17.0	16.9	16.9	16.8	16.8	16.7	16.7	16.5
EEC Eau Extracellulaire (L)	11.3	11.1	11.1	11.0	11.1	10.9	11.1	10.9
Ratio EEC	0.399	0.398	0.396	0.396	0.397	0.396	0.398	0.398

Recent Total

Analyse de Composition Corporelle

Protéines	7.1 kg (7.0 ~ 8.6)
Minéraux	2.64 kg (2.44 ~ 2.98)
Masse Grasse Corporelle	22.0 kg (10.3 ~ 16.5)
Masse non Grasse	37.1 kg (35.8 ~ 43.8)
Minéraux Osseux	2.18 kg (2.01 ~ 2.45)

Analyse Muscle-Graisse

Poids	59.1 kg (43.9 ~ 59.5)
Masse Musculaire Squelettique	19.5 kg (19.5 ~ 23.9)
Masse Maigre	34.9 kg (33.8 ~ 41.4)
Masse Grasse	22.0 kg (10.3 ~ 16.5)

Angle de Phase du Corps Entier

ϕ (°) 50 kHz | 4.0°

Angle de Phase Segmentaire

	RA	LA	TR	RL	LL
ϕ (°) 5 kHz	1.7	4.7	1.7	1.6	4.5
50 kHz	4.1	5.7	4.0	3.8	4.3
250 kHz	3.8	5.6	2.9	2.9	2.9

Analyse Vectorielle Impédance Bioélectrique

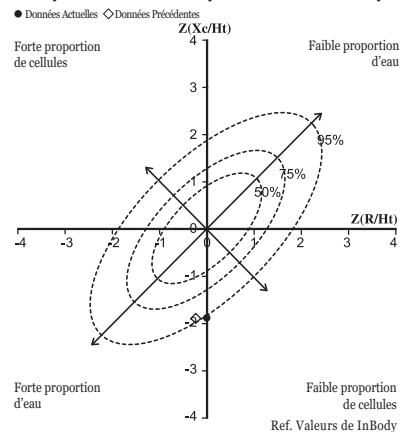

Impédance

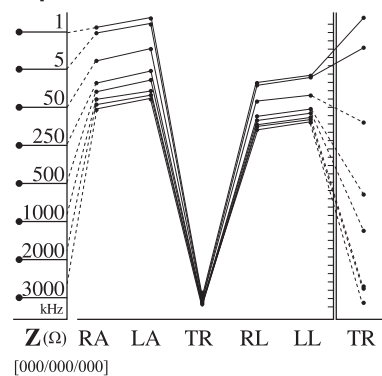

Feuille de Résultat Évaluation

InBody Evaluation

[InBody970] [Yscope]

ID | Height | Age | Gender | Test Date / Time

Paramètres de Recherche

Angle de Phase Corps Entier_50kHz

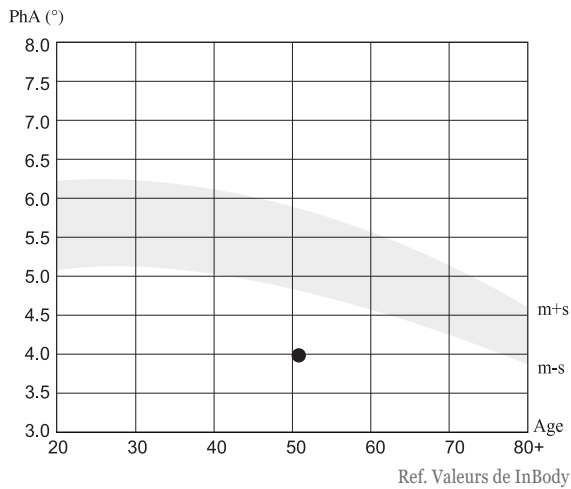

PhA (°)	Jeunes adultes (T-score)	Correspondant à l'âge (T-score)
4.0	-2.9	-2.4

Évaluation de l'Eau Corporelle

Ratio EEC Corps Entier

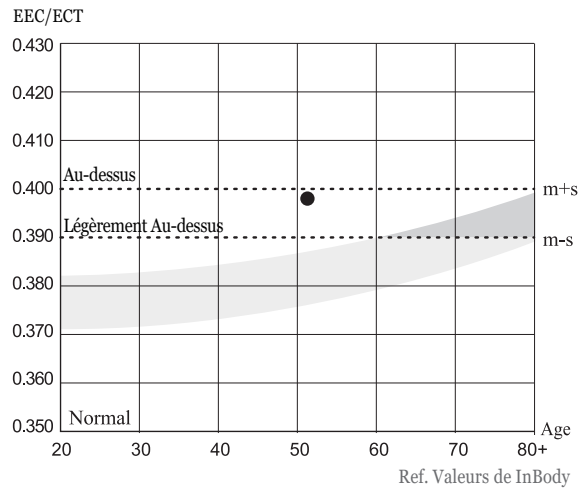

ECC/ECT	Jeunes adultes (T-score)	Correspondant à l'âge (T-score)
0.398	3.9	2.8

Évaluation Musculaire · Nutritionnelle

Indice de Masse Musculaire Squelettique

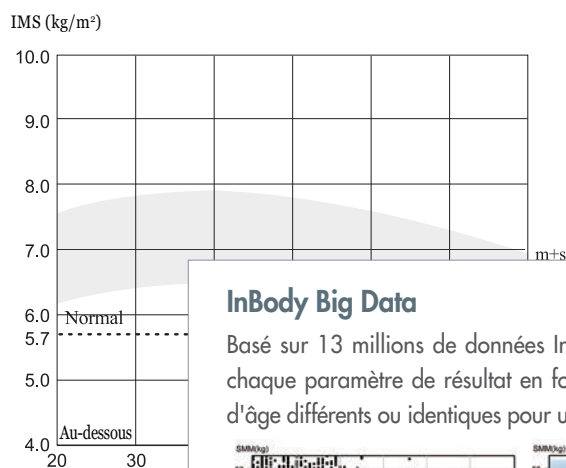

IMS (kg/m²)

5.8

Paramètres de Recherche

Masse Cellulaire Corporelle

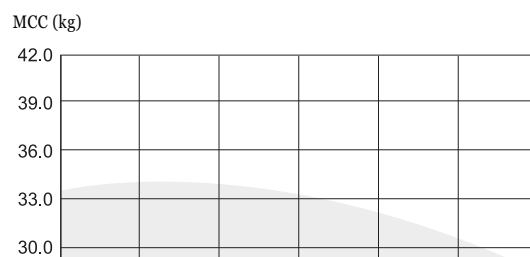

InBody Big Data

Basé sur 13 millions de données InBody. InBody fournit des moyennes et des graphiques d'écart type pour chaque paramètre de résultat en fonction de l'âge. Il permet une évaluation comparative entre des groupes d'âge différents ou identiques pour une analyse plus objective de la composition corporelle.

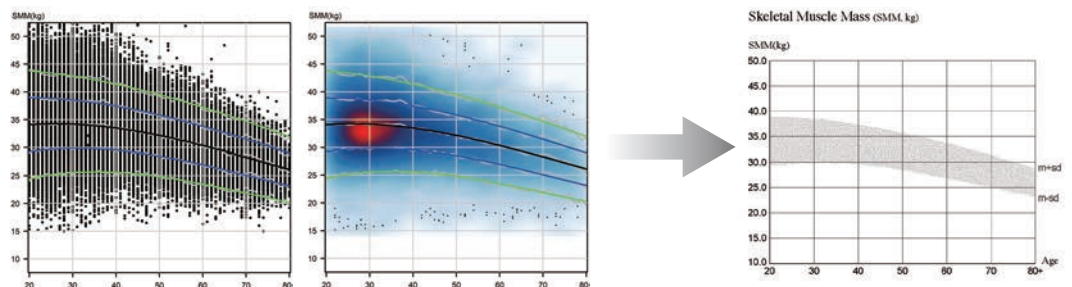

* InBody Big Data est utilisé pour l'évaluation par âge qui est indiquée sous forme de T-Score et Z-score qui indiquent la position relative du sujet.

Cela n'affecte pas le résultat de l'analyse de la composition corporelle des sujets.

* Selon le pays, le graphique sera réglé différemment.

Feuille de Résultat de Recherche

InBody Research

[InBody970] [Yscope]

ID	Height	Age	Gender	Test Date / Time
----	--------	-----	--------	------------------

Résumé de la Composition Corporelle

	MNG	MG	EIC	EEC	ECT	EEC/ECT
Bras Droit	2.00 kg	1.6 kg	0.96 L	0.59 L	1.55 L	0.378
Bras Gauche	1.91 kg	1.6 kg	0.93 L	0.56 L	1.49 L	0.378
Tronc	17.7 kg	11.8 kg	8.3 L	5.5 L	13.8 L	0.398
Jambe Droite	5.24 kg	3.0 kg	2.46 L	1.66 L	4.12 L	0.403
Jambe Gauche	5.15 kg	3.0 kg	2.41 L	1.64 L	4.05 L	0.404
Corps Entier	37.1 kg	22.0 kg	16.5 L	10.9 L	27.4 L	0.398
Poids	59.1 kg		* La différence entre les valeurs du corps entier et la somme des valeurs segmentaires proviennent de la région craniocervicale			

Paramètres de recherche

Indice de Masse Corporelle	24.0 kg/m ² (18.5~25.0)
Pourcentage Graisse Corporelle	37.2 % (18.0~28.0)
Masse Musculaire Squelettique	19.5 kg (19.5~23.9)
Masse Maigre	34.9 kg (33.8~41.4)
Protéines	7.1 kg (7.0~8.6)
Minéraux	2.64 kg (2.44~2.98)
Minéraux Osseux	2.18 kg (2.01~2.45)
Métabolisme de Base	1171 kcal (1255~1451)
Rapport Taille-Hanche	0.94 (0.75~0.85)
Tour de Taille	85.0 cm
Surface de Graisse Viscérale	116.8 cm ²
Degré d'Obésité	114 % (90~110)
Masse Cellulaire Corporelle	23.6 kg (23.4~28.6)
Circonférence des Bras	30.5 cm
Circonférence Musculaire des Bras	26.0 cm
ECT/MNG	73.7 %
Indice de Masse non Grasse	15.1 kg/m ²
Indice de Masse Grasse	8.9 kg/m ²
Indice de MMS	5.8 kg/m ²

Analyse de Composition Corporelle

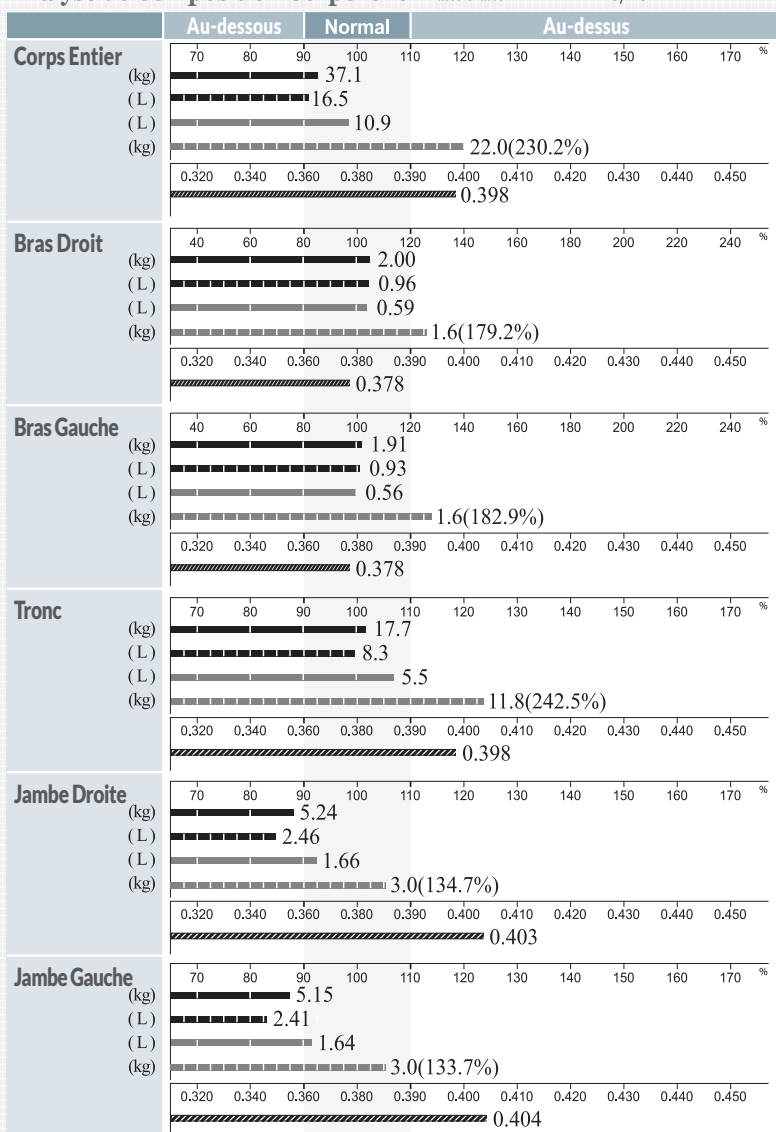

Angle de Phase du Corps Entier

ϕ (°) 50 kHz | 4.0°

Angle de Phase Segmentaire

	RA	LA	TR	RL	LL
ϕ (°) 5 kHz	1.7	4.7	1.7	1.6	4.5
50 kHz	4.1	5.7	4.0	3.8	4.3
250 kHz	3.8	5.6	2.9	2.9	2.9

Impédance

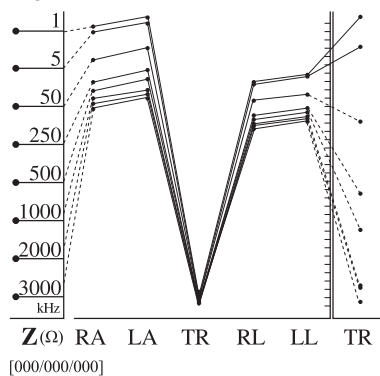

Feuille de Résultat de Comparaison

InBody Comparison [InBody970] [Yscope]

ID | Height | Age | Gender | Test Date / Time

— Courbe médiane standard —●— Résultats d'Aujourd'hui —○— Résultats Récents
(2021.03.20 15:12)

Corps Entier	Aujourd'hui	Récent	Différence
Poids (kg)	59.1	60.5	-1.4
MMS <small>Masse Musculaire Squelettique</small> (kg)	19.5	19.8	-0.3
Masse grasse (kg)	22.0	22.8	-0.8
Ratio EEC	0.398	0.398	0.000
Angle de Phase (°)	4.0	4.1	-0.1

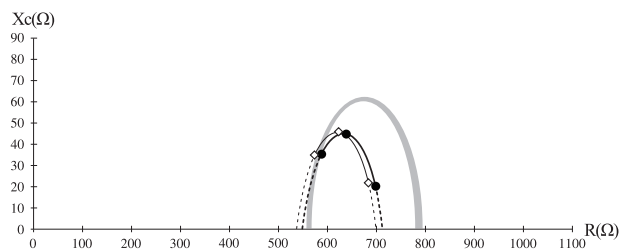

Bras Droit	Aujourd'hui	Récent	Différence
Masse Maigre (kg)	2.00	2.06	-0.06
Ratio EEC	0.378	0.378	0.000
Angle de Phase (°)	4.1	4.3	-0.2
Bras Gauche	Aujourd'hui	Récent	Différence
Masse Maigre (kg)	1.91	1.98	-0.07
Ratio EEC	0.378	0.377	+0.001
Angle de Phase (°)	5.7	5.7	0.0

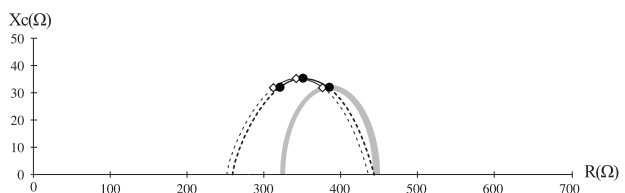
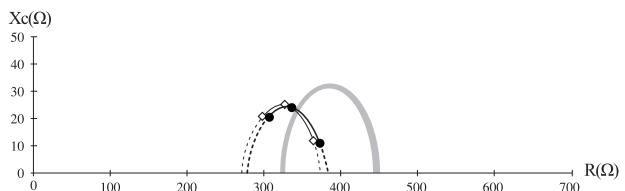

Jambe Droite	Aujourd'hui	Récent	Différence
Masse Maigre (kg)	5.24	5.35	-0.11
Ratio EEC	0.403	0.403	0.000
Angle de Phase (°)	3.8	3.8	0.0
Jambe Gauche	Aujourd'hui	Récent	Différence
Masse Maigre (kg)	5.15	5.26	-0.11
Ratio EEC	0.404	0.405	-0.001
Angle de Phase (°)	4.3	4.3	0.0

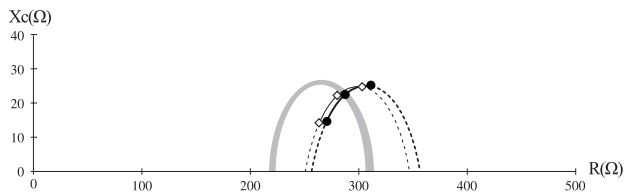
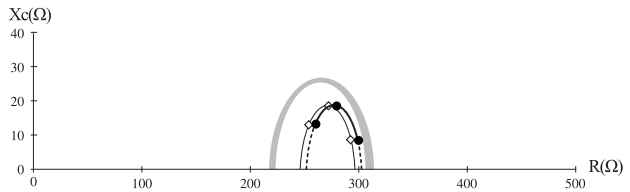

Tronc	Aujourd'hui	Récent	Différence
Masse Maigre (kg)	17.7	18.0	-0.3
Ratio EEC	0.398	0.399	-0.00
Angle de Phase (°)	4.0	4.1	-0.1

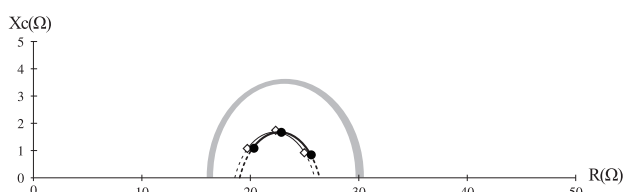

Yscope

Analyseur abdominal de composition corporelle BIA portable

Impédance abdominale



Circonférence abdominale



Sans rayonnement et sans danger pour une mesure régulière

Yscope fournit une analyse complète de la graisse abdominale, y compris mesures de graisse viscérale et de graisse sous-cutanée utilisant la même technologie BIA derrière les appareils professionnels InBody. C'est une solution non invasive et sans rayonnement pour surveiller et gérer la graisse abdominale.

Analyse spécialisée de la graisse abdominale

Outre l'analyse des graisses InBody, Yscope fournit une analyse approfondie de graisse abdominale pour des résultats plus précis. Les mesures de graisse viscérale et de graisse sous-cutanée fournies par le Yscope ont montré une forte corrélation avec les résultats de la tomодensitométrie.

Mesure facile et rapide

Yscope est un analyseur de graisse abdominale portable qui peut être intégré avec le InBody970. En 10 secondes environ, le Yscope fournit une solution simple et rapide pour évaluer les paramètres abdominaux essentiels.



Yscope(970) ∝ CT: VFA R² = 0.862

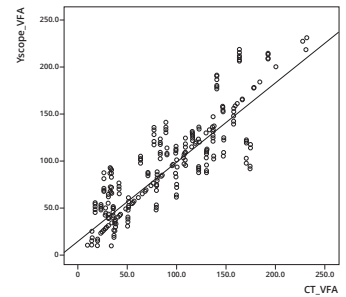

Yscope(970) ∝ CT: SFA R² = 0.967

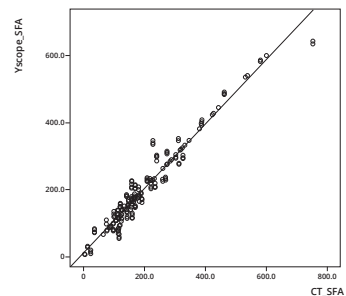

Yscope(970) ∝ Tape measure: WC R² = 0.982

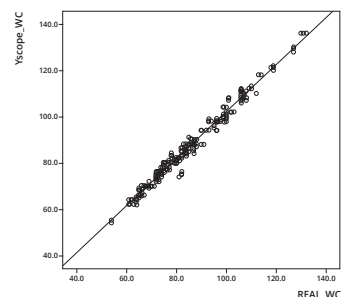

* Lorsque Yscope n'est pas connecté, le résultat peut varier

Feuille de Résultat Graisse Viscérale

InBody Visceral Fat [InBody970] [Yscope]

ID	Height	Age	Gender	Test Date / Time
----	--------	-----	--------	------------------

Composition de la Graisse Corporelle

	Valeurs	Masse Grasse Abdominale	Masse Grasse Tronc	Masse Grasse	Poids
Graisse Sous-Cutanée (kg)	1.58 (0.90 ~ 1.81)	2.64 (1.35 ~ 2.71)	11.8 (3.9 ~ 7.8)	22.0 (10.3 ~ 16.5)	59.1 (43.9 ~ 59.5)
Graisse Viscérale (kg)	1.06 (0.45 ~ 0.90)				
Graisse Non-Abdominale					
Graisse Bras/Jambe (kg)	9.1 (4.9 ~ 9.9)				
Masse non Grasse (kg)	37.1 (35.8 ~ 43.8)				

* La différence entre les valeurs du corps entier et la somme des valeurs segmentaires proviennent de la région craniocervicale

Analyse de la Graisse Corporelle

	Au-dessous	Normal	Au-dessus
Poids (kg)	55 70 85 100 115 130 145 160 175 190 205 %		59.1
Masse Grasse (kg)	40 60 80 100 160 220 280 340 400 460 520 %		22.0
IMC (kg/m ²) <small>Indice de Masse Corporelle</small>	10.0 15.0 18.5 22.0 25.0 30.0 35.0 40.0 45.0 50.0 55.0		24.0
TGC (%) <small>Taux de Graisse Corporelle</small>	8.0 13.0 18.0 23.0 28.0 33.0 38.0 43.0 48.0 53.0 58.0		37.2

Analyse de la Graisse Abdominale

	Au-dessous	Normal	Au-dessus
Graisse Abdominale (kg)	40.0 60.0 80.0 100.0 160.0 220.0 280.0 340.0 400.0 460.0 520.0 %		2.64
Graisse Sous-Cutanée (kg)	40.0 60.0 80.0 100.0 160.0 220.0 280.0 340.0 400.0 460.0 520.0 %		1.58
Graisse Viscérale (kg)	40.0 60.0 80.0 100.0 160.0 220.0 280.0 340.0 400.0 460.0 520.0 %		1.06

Analyse de l'Obésité Abdominale

	Au-dessous	Normal	Au-dessus
Rapport Taille-Hanche	0.65 0.70 0.75 0.80 0.85 0.90 0.95 1.00 1.05 1.10 1.15		0.94
Ratio V/S <small>Ratio Graisse Viscérale/Sous-cutanée</small>	0.10 0.20 0.30 0.40 0.50 0.60 0.70		0.67

Historique de la Graisse Corporelle

	20.07.21 15:11	20.08.27 14:58	20.09.20 15:02	20.11.23 15:23	20.12.21 15:00	21.02.19 14:52	21.03.20 15:12	21.03.31 15:44
Poids (kg)	65.3	63.9	62.4	61.8	62.3	60.9	60.5	59.1
Masse Grasse (kg)	27.0	26.0	24.5	24.1	24.5	23.5	22.9	22.0
Graisse Abdominale (kg)	3.24	3.12	2.94	2.89	2.95	2.82	2.75	2.64
Graisse Sous-Cutanée (kg)	1.94	1.87	1.76	1.73	1.76	1.69	1.64	1.58
Graisse Viscérale (kg)	1.30	1.25	1.18	1.16	1.18	1.13	1.10	1.06

Recent Total

Surface de Graisse Sous-Cutanée

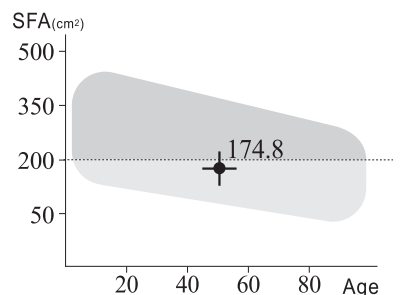

Surface de Graisse Viscérale

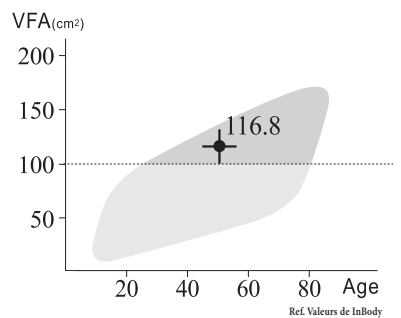

Paramètres de recherche

Tour de Taille	85.0 cm
Degré d'Obésité	114 % (90~110)
Rapport Taille-Hanche	0.54 (0.51 Under)
Indice d'Adiposité Corporelle	28.1 (26.9 Under)
ABSI	0.081 (0.076 Under)
Indice de Conicité	1.27 (1.25 Under)
Métabolisme de Base	1171 kcal (1255~1451)
Ratio EEC	0.398 (0.360~0.400)
Indice de Masse Musculaire Squelettique	5.8 kg/m ²
Indice de Masse Grasse	8.9 kg/m ²
MMS/Surface de Graisse Viscérale	0.17 kg/m ² (0.15 Over)

Impédance

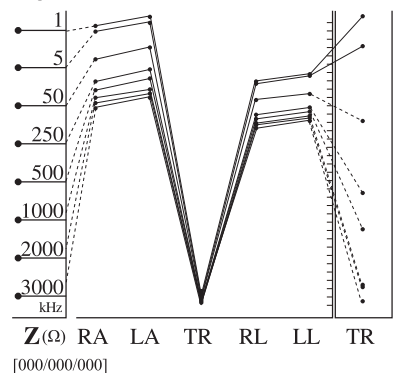

Feuille de Résultat pour Enfant

InBody

[InBody970] [Yscope]

ID	Height	Age	Gender	Test Date / Time
----	--------	-----	--------	------------------

Analyse de Composition Corporelle

Quantité total d'eau dans mon corps	Eau Corporelle Totale (L)	19.1 (18.0 ~ 22.0)
Ce dont j'ai besoin pour me muscler	Protéines (kg)	5.1 (4.9 ~ 5.9)
Ce dont j'ai besoin pour des os solides	Minéraux (kg)	1.91 (1.66 ~ 2.04)
Où mon excès d'énergie est stocké	Masse Grasse (kg)	8.9 (3.8 ~ 7.7)
Somme des catégories au-dessus	Poids (kg)	35.0 (27.3 ~ 36.9)

Analyse Muscle-Graisse

	Au-dessous	Normal	Au-dessus
Poids (kg)	55 70 85 100 115 130 145 160 175 190 205 %		
	35.0		
MMS (kg) <small>Masse Musculaire Squelettique</small>	70 80 90 100 110 120 130 140 150 160 170 %		
	13.3		
Masse grasse (kg)	40 60 80 100 160 220 280 340 400 460 520 %		
	8.9		

Bilan morphologique

	Au-dessous	Normal	Au-dessus
IMC (kg/m ²) <small>Indice de Masse Corporelle</small>	7.9 10.9 13.9 16.4 18.6 20.2 22.2 24.2 26.2 28.2 30.2		
	18.0		
TGC (%) <small>Taux de Graisse Corporelle</small>	0.0 5.0 10.0 15.0 20.0 25.0 30.0 35.0 40.0 45.0 50.0		
	25.6		

Graphiques de Croissance

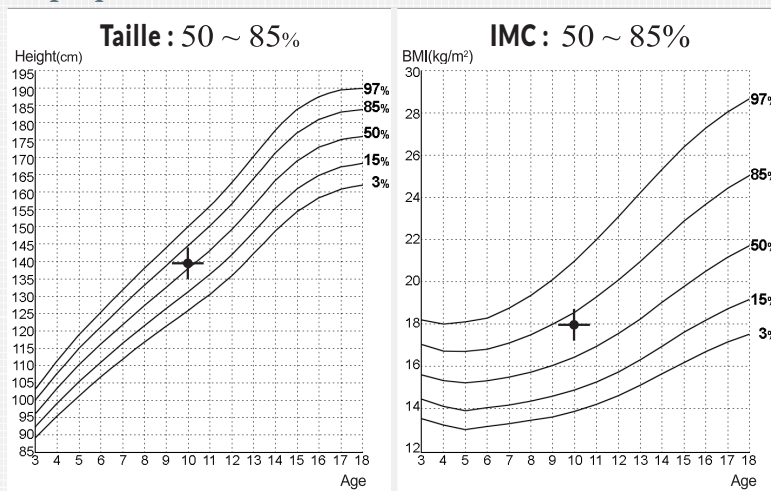

Historique de la Composition Corporelle

	19.07.15 14:22	19.11.19 09:30	20.01.29 15:18	20.03.15 11:00	20.06.21 15:00	20.09.19 14:32	20.12.20 15:12	21.03.31 16:40
Taille (cm)	134.5	135.2	136.4	137.2	137.9	138.5	139.0	139.4
Poids (kg)	30.8	31.3	32.0	32.8	33.5	34.0	34.4	35.0
MMS (kg) <small>Masse Musculaire Squelettique</small>	12.5	12.7	12.8	13.0	13.1	13.1	13.2	13.3
TGC (%) <small>Taux de Graisse Corporelle</small>	20.4	20.7	21.6	22.3	23.1	24.3	25.1	25.6

Recent Total

Score de Croissance

85 / 100 Points

* S'il est grand et respecte les normes de comparaison du corps, le score de croissance peut dépasser 100 points

Évaluation Nutritionnelle

Protéines Normal Déficient

Minéraux Normal Déficient

Graisse Corporelle Normal Déficient Excessive

Évaluation de l'Obésité

IMC Normal En Dessous Légèrement au-dessus Au Dessus

TGC Normal Légèrement au-dessus Au Dessus

Évaluation de la Symétrie Corporelle

Haut du corps Symétrique Légèrement asymétrique asymétrique

Bas du corps Symétrique Légèrement asymétrique asymétrique

Haut-Bas Symétrique Légèrement asymétrique asymétrique

Analyse de la Masse Maigre par Segment

Bras Droit 0.95 kg

Bras Gauche 0.94 kg

Tronc 10.8 kg

Jambe Droite 3.41 kg

Jambe Gauche 3.37 kg

Paramètres de Recherche

Métabolisme de Base 933 kcal (948 ~1077)

Degré d'Obésité Infantile 109 % (90 ~110)

Angle de Phase du Corps Entier

ϕ (°) 50 kHz | 4.3°

Angle de Phase Segmentaire

ϕ (°)	RA	LA	TR	RL	LL
5 kHz	1.4	1.4	3.0	1.9	1.8
50 kHz	3.6	3.3	6.8	5.0	4.8
250 kHz	3.7	3.6	9.4	5.0	4.9

Impédance

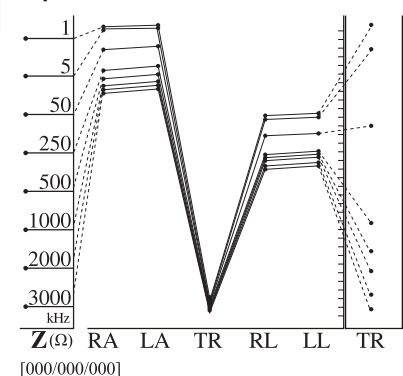

Bilan de Santé InBody



1
STEP

Pression Artérielle

Commencez par mesurer la pression artérielle avec le BPBIO, et le résultat du test sera transféré automatiquement vers l'appareil InBody



2
STEP

Stadiomètre

Mesurez votre taille avec le BSM. La mesure précise de la hauteur est cruciale pour un test InBody précis.



3
STEP

Yscope

Tirez le levier pour obtenir l'impédance et faites rouler la roue pour mesurer la circonférence



4
STEP

Identification

Identifiez la personne avec l'empreinte digitale ou un code barre.



5
STEP

Test InBody

Effectuez un test InBody en montant debout sur l'appareil et en attrapant les poignées



6
STEP

Vos Résultats

Obtenez des résultats compréhensibles sur une seule page et consultez un professionnel

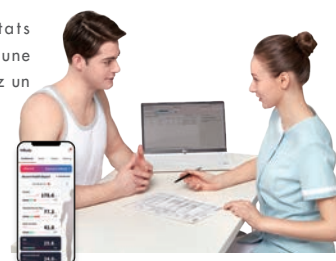

Logiciel et Connectivité

Lookin'Body Web vous permet de visualiser les données InBody via le Cloud et fournit un tableau de bord analytique par succursales ou par personne

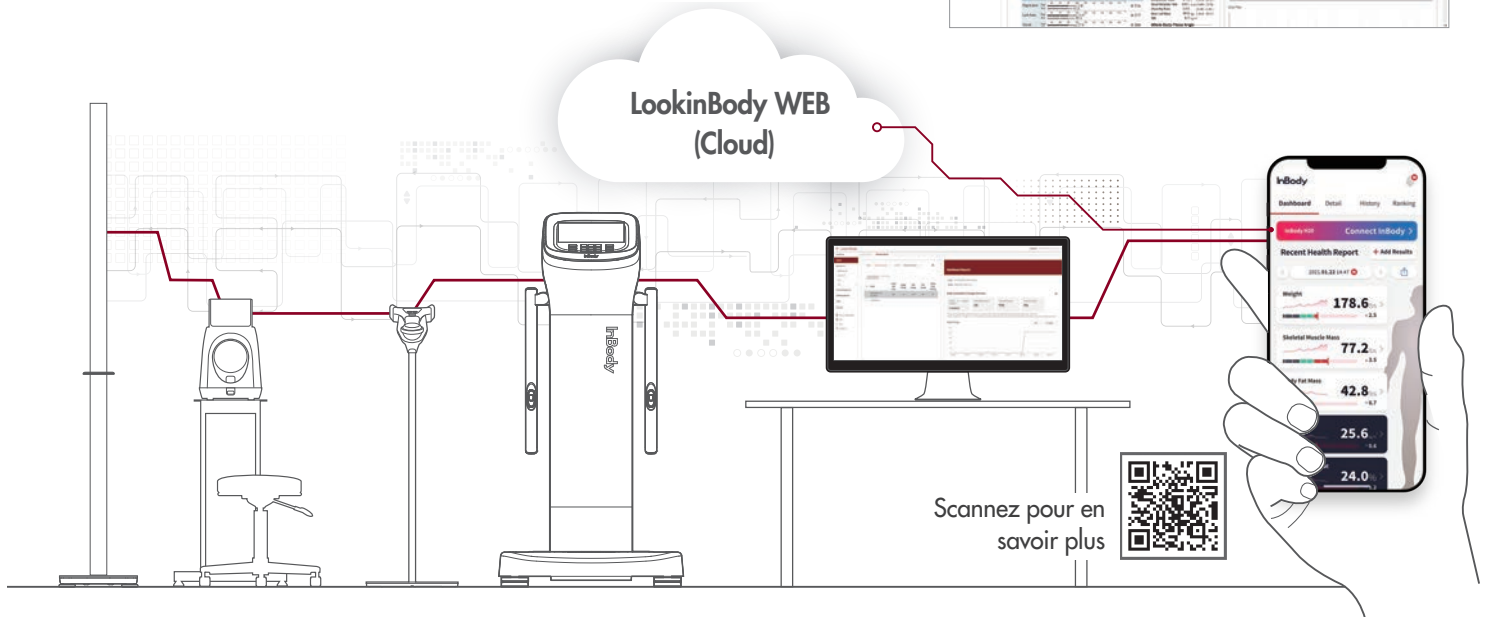
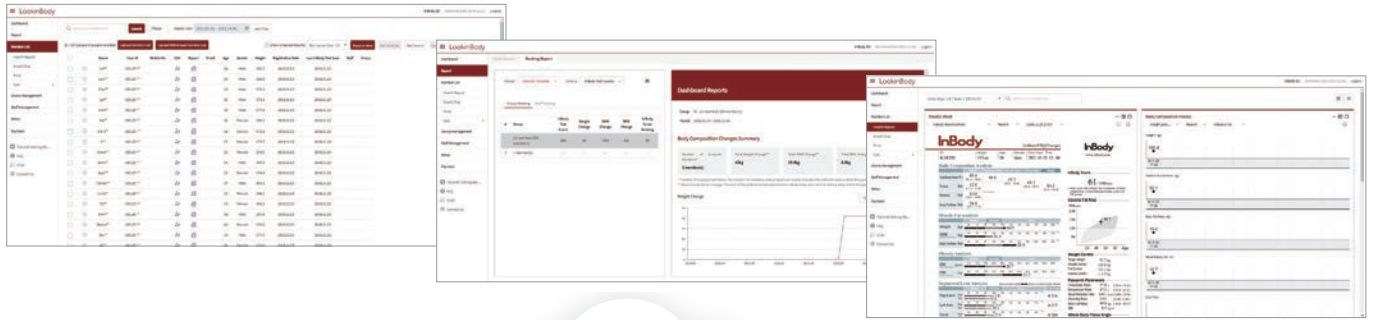

Solutions d'Intégration InBody



Specifications

InBody 970 ANALYSEUR DE COMPOSITION CORPORELLE

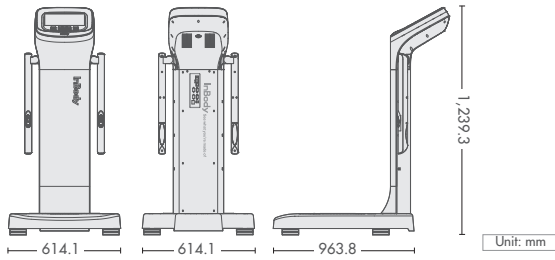

Élément de mesure de l'analyse d'impédance bioélectrique (BIA)	Impédance Bioélectrique(Z)	40 Mesures d'Impédance en Utilisant 8 fréquences Différentes (1kHz, 5kHz, 50kHz, 250kHz, 500kHz, 1MHz, 2MHz, 3MHz) pour chacun des 5 segments (Bras Droit, Bras Gauche, Tronc, Jambes Droite, Jambes Gauche)
	Angle de Phase	15 Mesures d'Angle de Phase en Utilisant 3 fréquences Différentes (5kHz, 50kHz, 250kHz) pour chacun des 5 segments (Bras Droit, Bras Gauche, Tronc, Jambes Droite, Jambes Gauche)
Types d'Électrodes	Électrodes Tactiles Tétrapolaires à 8 point de contact	
Méthode de Mesure	Analyse par Impédancemétrie Bioélectrique par Mesure Segmentaire Directe Multifréquences (DSM-BIA) Analyse Bioélectrique par Mesure Multifréquence Simultanée (SMF-BIA)	
Méthode de Calcul Composition Corporelle	Aucune Estimation Empiriques (l'Age et le Sexe n'affectent pas les résultats)	
Appareils Compatibles	BSM170, BPBIO320, BPBIO750, Yscope et InBodyBAND	
Logo	Nom, Adresse et Informations de contact peuvent apparaître sur la feuille de résultats	
Résultats Numériques	Écran LCD, Lookin'Body Web, Lookin'Body 120	
Types de Feuilles de Résultats	Feuille de Résultat de Composition Corporelle, Feuille de Résultat d'Eau Corporelle, Feuille de Résultat d'Évaluation, Feuille de Résultat de Comparaison, Feuille de Résultat pour Enfant, Feuille de Résultat de Graisse Viscérale	
Guidage Vocal	Fournit des indications sonores pendant le test et lorsque le test est terminé	
Stockage des Données	Sauvegarde de 100 000 mesures effectuées lorsque l'ID est entré	
Menu Administrateur	Paramètres : Configuration de paramétrage et gestion des données / Résolution de problème : informations complémentaires pour l'utilisation de l'InBody 970	
InBody USB	Copie, Sauvegarde et Restauration des données (ces données peuvent être visualisées sous Excel ou dans le logiciel Lookin'Body)	
Lecteur de Code Barre	L'identifiant est automatiquement entré lorsque le code barre est scanné	
Reconnaissance par InBodyBAND	L'appareil reconnaît automatiquement l'InBodyBAND du sujet pour entrer ses informations personnelles dans le InBody 970	
Reconnaissance d'Empreinte Digitale	L'appareil reconnaît automatiquement l'empreinte digitale du sujet pour entrer ses informations personnelles dans le InBody 970	
Sauvegarde	Sauvegarde des Données Enregistrées dans le InBody 970 sur clé USB	
QR Code	Scannez le QR Code et voyez vos résultats sur l'application mobile	
Courant Appliqué	1kHz : 70uA (+/-10uA), Plus de 5kHz : 300uA (+/-30uA)	
Adaptateur	Puissance entrée	AC 100-240V, 50-60Hz, 1.2A (1.2A-0.6A)
	Puissance sortie	DC 12V, 3.4A
	Mean Well	Puissance entrée AC 100-240V, 50-60Hz, 1.0-0.5A (GSM40A12-P11R)
	Puissance sortie	DC 12V, 3.34A
Affichage	Résolution : 1280 x 800 / Taille : 10.1 pouces / Couleur TFT LCD	
Interface Interne	Écran Tactile, Clavier	
Interface Externe	RS-232C 4EA, USB Host 2EA, USB Slave 1EA, LAN(10/100T) 1EA, Bluetooth 1EA, Wi-Fi 1EA	
Imprimante Compatible	Imprimante compatible avec le InBody 970 sur www.inbodyservice.com	
Dimensions	614.1(W) x 963.8(L) x 1239.3(H) : mm	
Poids	46 kg	
Durée du Test	Environ 90 secondes	
Conditions d'Utilisation	10-40°C / 30-75% RH / 70-106kPa	
Conditions de Stockage	-10-70°C / 10-80% RH / 50-106kPa (Pas de Condensation)	
Tranche de Poids	5-300 kg	
Tranche d'Âge	3-99 ans	
Taille	95-220 cm	

Feuille de Résultat de Composition Corporelle	Paramètres et Interprétation des Résultats <ul style="list-style-type: none"> Analyse de Composition Corporelle (Eau Corporelle Totale, Protéines, Minéraux, Masse Grasse Corporelle, Poids) Analyse Muscle Grasse (Poids, Masse Musculaire Squelettique, Masse Grasse Corporelle) Bilan Morphologique (IMC, % de Graisse Corporelle) Analyse Segmentaire de la Masse Maigre Analyse Segmentaire de la Masse Grasse Analyse Segmentaire de l'Eau Intracellulaire Analyse Segmentaire de l'Eau Extracellulaire Ratio EEC Segmentaire Historique de Composition Corporelle (Poids, Masse Musculaire Squelettique, % Graisse Corporelle, Ratio EEC) Score InBody Surface de Graisse Viscérale (graphique) Contrôle du Poids (Poids Cible, Contrôle du Poids, Contrôle de la Graisse, Contrôle Musculaire) Bilan Morphologique (graphique) Évaluation Nutritionnelle (Protéines, Minéraux, Masse Grasse) 	<ul style="list-style-type: none"> Évaluation de l'Obésité (IMC, % de Graisse) Évaluation de l'Équilibre Corporel (Haut, Bas, Haut-Bas) Ratio Taille-Hanches (graphique) Niveau de Graisse Viscérale (graphique) Paramètres de Recherche (Eau Extracellulaire, Eau Intracellulaire, Masse Musculaire Squelettique, Masse non Grasse, Métabolisme de Base, Ratio Taille-Hanches, Niveau de Graisse Viscérale, Surface de Graisse Viscérale, Degré d'Obésité, Os et Minéraux, Masse Cellulaire Corporelle, Circonférence Muscles des Bras, Indice de Masse Grasse, Indice de Masse non Grasse, Apport Calorique Recommandé, Dépenses Caloriques, Score InBody, Indice de Masse Musculaire Squelettique) Pression Artérielle (Max/Min/Rythme Cardiaque, Moy/Pression Pulsée/R.P.P) QR Code QR Code pour l'Interprétation des Résultats Angle de Phase Segmentaire (5kHz, 50kHz, 250kHz: Bras Droit, Bras Gauche, Tronc, Jambes Droite, Jambes Gauche) Angle de Phase Corps Entier (50kHz) Graphique d'Impédance (Segment et Fréquence)
--	--	--

Feuille de Résultat pour Enfant	Paramètres et Interprétation des Résultats <ul style="list-style-type: none"> Composition de Composition Corporelle (Eau Corporelle Totale, Protéines, Minéraux, Masse Grasse Corporelle, Masse Maigre, Poids) Analyse Muscle Grasse (Poids, Masse Musculaire Squelettique, Masse Grasse Corporelle) Bilan Morphologique (IMC, % de Graisse Corporelle) Courbe de Croissance (Taille, Poids, IMC) Score de Croissance Historique de Composition Corporelle (Poids, Masse Musculaire Squelettique, % Graisse Corporelle, Ratio EEC) Évaluation Nutritionnelle (Protéines, Minéraux, Masse Grasse) Évaluation de l'Obésité (IMC, % de Graisse) Évaluation de l'Équilibre Corporel (Haut, Bas, Haut-Bas) Analyse de la Masse Maigre (Bras Droit, Bras Gauche, Tronc, Jambes Droite, Jambes Gauche) 	<ul style="list-style-type: none"> Analyse Segmentaire de l'Eau Corporelle (Bras Droit, Bras Gauche, Tronc, Jambes Droite, Jambes Gauche) Paramètres de Recherche (Eau Extracellulaire, Eau Intracellulaire, Métabolisme de Base, Degré d'Obésité Infantile, Os, Minéraux, Masse Cellulaire Corporelle, Indice de Masse non Grasse, Indice de Masse Grasse) Pression Artérielle (Max/Min/Rythme Cardiaque, Moy/Pression Pulsée/R.P.P) QR Code QR Code pour l'Interprétation des Résultats Angle de Phase Segmentaire (5kHz, 50kHz, 250kHz: Bras Droit, Bras Gauche, Tronc, Jambes Droite, Jambes Gauche) Angle de Phase Corps Entier (50kHz) Graphique d'Impédance (Segment et Fréquence)
--	---	---

Feuille de Résultat de l'Eau Corporelle	Paramètres et Interprétation des Résultats <ul style="list-style-type: none"> Composition de l'Eau Corporelle (Eau Corporelle Totale, Eau Intracellulaire, Eau Extracellulaire) Analyse du Ratio EEC Analyse Segmentaire de l'Eau Corporelle (Right Arm, Left Arm, Trunk, Right Leg, Left Leg) Analyse de Composition Corporelle (Protéines, Minéraux, Masse Grasse Corporelle, Masse non Grasse, Minéraux Osseux) Analyse Segmentaire EEC (Bras Droit, Bras Gauche, Tronc, Jambes Droite, Jambes Gauche) Historique de Composition d'Eau Corporelle (Poids, Eau Corporelle Totale, Eau Intracellulaire, Eau Extracellulaire, Ratio EEC) Analyse Muscle Grasse (Poids, Masse Musculaire Squelettique, Masse Grasse Corporelle) Évaluation de l'Obésité (IMC, % Graisse Corporelle) 	<ul style="list-style-type: none"> Paramètres de Recherches (Masse non Grasse, Taux Métabolique Basal, Ratio Taille-Hanches, Surface de Graisse Viscérale, Degré d'Obésité, Masse Cellulaire Corporelle, Circonférence des Bras, Circonférence Musculaire des Bras, Eau Corporelle Totale/Ratio Masse non grasse, Indice de Masse non Grasse, Indice de Masse Grasse, Indice de Masse Musculaire Squelettique) Pression Artérielle (Max/Min/Rythme Cardiaque, Moy/Pression Pulsée/R.P.P) QR Code QR Code pour l'Interprétation des Résultats Angle de Phase Segmentaire (5kHz, 50kHz, 250kHz: Bras Droit, Bras Gauche, Tronc, Jambes Droite, Jambes Gauche) Angle de Phase Corps Entier (50kHz) Graphique d'Impédance (Segment et Fréquence)
--	--	---

Feuille de Résultat d'Évaluation	<ul style="list-style-type: none"> Ratio EEC Corps Entier (EEC/EC) : (T-Score, Z-score) Surface de Graisse Viscérale (cm²) : (T-Score, Z-score) Indice de Masse Corporelle (IMC, kg/m²) : (T-Score, Z-score) Analyse Vectorielle d'Impédance Bioélectrique (AVIB) Angle de Phase Corps Entier_50kHz (PhA, °) : (T-Score, Z-score) Évaluation Segmentaire du Ratio EEC (EEC/EC) (Bras Droit, Bras Gauche, Tronc, Jambes Droite, Jambes Gauche) Pourcentage de Graisse Corporelle (TGC, %) : (T-Score, Z-score) Indice de Masse Musculaire Squelettique (MMS, m²) : (T-Score, Z-score) Indice de Masse Grasse (IMG, kg/m²) : (T-Score, Z-score) Indice de Masse non Grasse (MNG, kg/m²) : (T-Score, Z-score) Équilibre de la Masse Maigre (Bras Droit, Bras Gauche, Tronc, Jambes Droite, Jambes Gauche) : Quantité, Évaluation 	<ul style="list-style-type: none"> Masse Musculaire Squelettique et Ratio EEC (MMS & EEC/EC) Indice de Masse Musculaire Squelettique et Ratio EEC (MMS, kg/m² & EEC/EC) Ratio Taille-Hanche (RTH) : (T-Score, Z-score) Masse Cellulaire Corporelle (MCC, kg) : (T-Score, Z-score) Circonférence Extérieure (cm) Poids (kg) : (T-Score, Z-score) Masse Musculaire Squelettique/Poids, Masse Extracellulaire/Masse Cellulaire Corporelle (MEC/MCC) : (T-Score, Z-score) Eau Corporelle Totale/Poids (%): (T-Score, Z-score)
---	---	---

Feuille de Résultat de Comparaison	<ul style="list-style-type: none"> Poids, Masse Musculaire Squelettique, Masse Grasse Corporelle, Ratio EEC, Angle de Phase: Corps Entier (Résultat Actuel, Résultat Précédent, Différence de Résultat Actuel-Précédent) Masse Maigre, Ratio EEC, Angle de Phase: Bras Droit, Bras Gauche, Tronc, Jambes Droite, Jambes Gauche (Résultat Actuel, Résultat Précédent, Différence de Résultat Actuel-Précédent) Équation de Cole-Cole (Aujourd'hui, Récent, Courbe Médiane Standard)
---	---

Feuille de Résultat de Recherche	<ul style="list-style-type: none"> Résumé de la Composition Corporelle (Masse non Grasse, Masse Grasse Corporelle, Eau Intracellulaire, Eau Extracellulaire, Eau Corporelle Totale, Ratio EEC, Poids) Analyse de la Composition Corporelle (Masse Maigre, EIC, EEC, Masse Grasse, EEC/Eau Corporelle Totale): Corps Entier, Bras Droit, Bras Gauche, Tronc, Jambes Droite, Jambes Gauche Paramètre de Recherches (IMC, % de Graisse Corporelle, % de Graisse Abdominale, Surface de Graisse Viscérale, Degré d'Obésité, Tour de Taille, Indice de Masse Grasse, Indice de Masse non Grasse, Masse Musculaire Squelettique, Indice de Masse Musculaire Squelettique, Protéines, Masse Cellulaire Corporelle, Minéraux, Minéraux Osseux, Métabolisme de Base, Circonférence des Bras, Circonférence Muscles des Bras, Eau Corporelle Totale/Ratio Masse non grasse) Angle de Phase Segmentaire (5kHz, 50kHz, 250kHz: Bras Droit, Bras Gauche, Tronc, Jambes Droite, Jambes Gauche) Angle de Phase Corps Entier (50kHz) Graphique d'Impédance (Segment et Fréquence)
---	---

Feuille de Résultat de Graisse Viscérale	<ul style="list-style-type: none"> Composition de Graisse Corporelle (Graisse Sous-Cutanée, Graisse Viscérale, Masse Grasse Abdominale, Graisse Bras/Jambes, Masse non Grasse, Graisse du Tronc, Masse Grasse Corporelle, Poids) Analyse de la Graisse Corporelle (Poids, Masse Grasse Corporelle, IMC, Pourcentage de Graisse Corporelle) Analyse de la Graisse Abdominale (Masse Grasse Abdominale, Masse Grasse Sous-Cutanée, Masse de Graisse Viscérale) Analyse de l'Obésité Abdominale (Ratio Taille-Hanches, Ratio Graisse Viscérale/Sous-Cutanée) Ratio Surface de Graisse Viscérale/Graisse Sous-Cutanée 	<ul style="list-style-type: none"> Surface de Graisse Sous-Cutanée Surface de Graisse Viscérale Changement dans la Graisse Corporelle (Poids, Masse Grasse Corporelle, Masse Grasse Abdominale, Masse Grasse Sous-Cutanée, Masse Grasse Viscérale) Paramètre de Recherches (Tour de Taille, Degré d'Obésité, Rapport Taille-Hanche, Indice d'Adiposité Corporelle, ABSI, Indice de Conicité, Métabolisme de Base, Ratio EEC, Indice de Masse Squelettique, Indice de Masse Grasse, Masse Musculaire Squelettique/Surface de Graisse Viscérale) Graphique d'Impédance (Segment et Fréquence)
---	--	--

Yscope ANALYSEUR DE GRAISSE ABDOMINALE

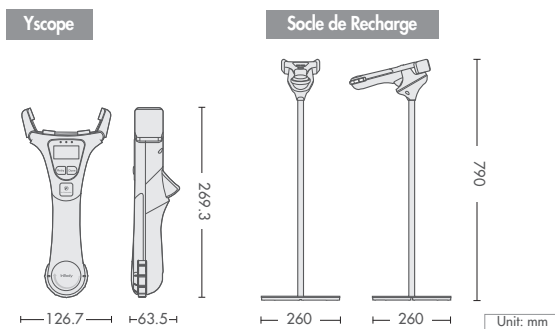

Analyse d'Impédance Bioélectrique (BIA)	Impédance Bioélectrique(Z)	Mesure d'Impédance du Tronc à 50kHz, 250kHz
Types d'Électrodes	Électrodes Tactiles Bipolaires à 4 point de contact	
Méthode de Mesure	Analyse par Impédancemétrie Bioélectrique par Mesure Segmentaire Directe Multifréquences (DSM-BIA) Analyse Bioélectrique par Mesure Multifréquence Simultanée (SMF-BIA)	
Méthode de Calcul Composition Corporelle	Aucune Estimation Empiriques (l'Age et le Sexe n'affectent pas les résultats)	
Résultats de Mesure	Surface de Graisse Viscérale, Surface de Graisse Sous-Cutanée	
Courant Nominal Appliqué	350uA	
Puissance Nominale	DC 3.63V, 2600mAh (Batterie aux Ions Lithium)	
Tension de Charge	DC 5.0V	
Affichage	OLED	
Couleur	Blanc	
Dimensions	Yscope (126.7(W) x 269.3(L) x 63.5(H) : mm) Socle de Rechargement (260(W) x 260(L) x 790(H) : mm)	
Poids	Yscope 0.3kg, Socle de Rechargement 2.5kg	
Durée du Test	Environ 5 secondes	
Conditions d'Utilisation	10-40 °C, 30-75% RH, 70-106 kPa	
Conditions de Stockage	-10-70 °C, 10-80% RH, 50-106 kPa (Pas de Condensation)	
Tranche d'Âge	3-99 ans	

* Les spécifications peuvent changer sans préavis.

* QR Code est une marque déposée de DENSO WAVE INCORPORATED



InBody

See what you're made of

La Puissance de InBody

InBody maintient une image de marque élevée avec le plus haut niveau de technologie



Les Certifications Obtenues par InBody

InBody respecte le système de gestion de la qualité selon les normes internationales. Nous respectons les exigences réglementaires relatifs à la sécurité des produits et à la performance, spécifiques à chaque pays.



Droit de Propriété Intellectuelle InBody

InBody détient des brevets et des droits de propriété intellectuelle dans le monde entier et fournit des produits de haute précision, aux résultats reproductible, basés sur cette technologie.



Distribution pour toute la Suisse:

best  health

best4health gmbh Grindelstrasse 12
CH-8303 Bassersdorf

Tél. +41 44 500 31 80
mail@best4health.ch / www.best4health.ch